

ВОДОНАГРЕВАТЕЛИ TO, TO/E НОВЫЕ, МАЛЫЕ, МОЩНЫЕ

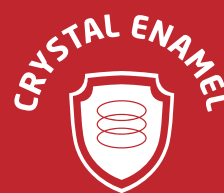

- Современный дизайн
- В объемах **5 и 10 литров**
- 2 варианта: с термостатом с фиксированной температурой или с сенсорной панелью управления
- Эмалированный сосуд под давлением
- Нагревательный элемент мощностью 1,5 кВт
- Возможность размещения ниже (IN) или выше (UP) точки подачи воды
- Упаковка изготовлена из 100% перерабатываемых материалов
- Новый предохранительный клапан
- Никелированный нагревательный элемент
- Изоляция нового поколения



Чертеж с размерами:

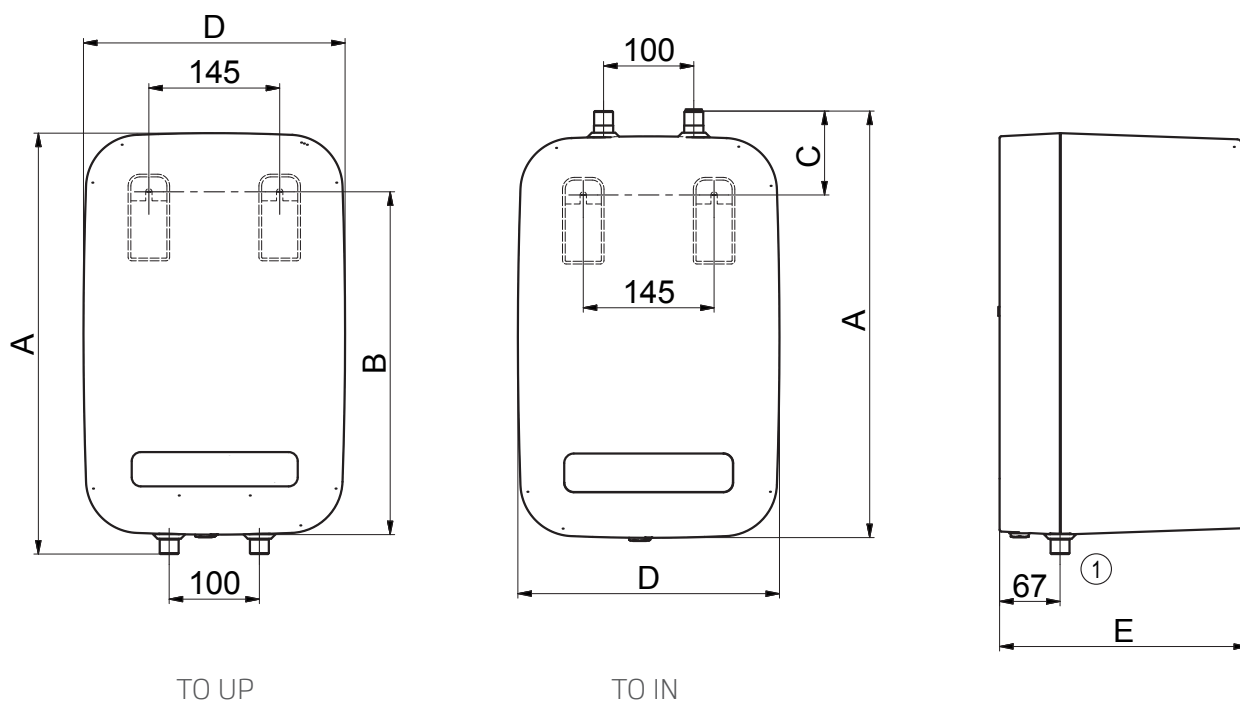

Нагреватели **ТО**
с термостатом
с фиксированной
температурой

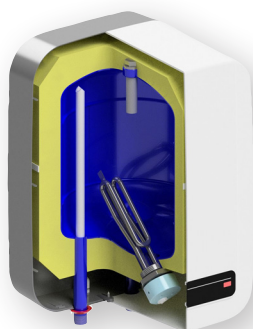

Обогреватели **ТО/Е**
с сенсорной панелью
управления

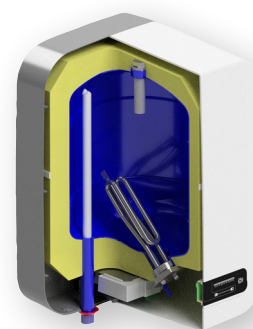

Технические параметры:

Тип	ТО 5UP ТО/Е 5 UP	ТО 10 UP ТО/Е 10 UP	ТО 5 IN ТО/Е 5 IN	ТО 10 IN ТО/Е 10 IN
Объем [л]	4,6	9,6	4,6	9,6
Теплопроводность изоляции [Вт.м ⁻¹ .К ⁻¹]	0,022	0,022	0,022	0,022
Потребляемая мощность при обогреве [Вт]	1500	1500	1500	1500
Электрическое подключение	1/1N/PE~230 V / 50 Hz			
Рекомендуемое значение электрического предохранителя [А]	16	16	16	16
Уровень электрической защиты	IPX5	IPX5	IPX5	IPX5
Максимальная рабочая температура / избыточное давление в сосуде [°C / бар]	80 / 6	80 / 6	80 / 6	80 / 6
Заводская настройка термостата [°C]	55	55	55	55

Таблица размеров:

Тип	ТО 5UP ТО/Е 5 UP	ТО 10 UP ТО/Е 10 UP	ТО 5 IN ТО/Е 5 IN	ТО 10 IN ТО/Е 10 IN
A	330	338	465	473
B	245	-	380	-
C	-	93	-	93
D	290	290	290	290
E	275	275	275	275

Подключение 1 - ½" с наружной резьбой, можно использовать плоскую прокладку

Контактные данные:

Družstevní závody Dražice-strojírna s.r.o.
Dražice 69
CZ 294 71 Benátky nad Jizerou
E-mail: export@dzd.cz